

第3回 北海道クラブバレーボール連盟 北海道デザート杯争奪選手権大会

開催日：2019年10月26日（土）～27日（日）
会場：深川市総合体育館

大会委員長 沓 沢 幸一
競技委員長 瀨 古 篤志
審判委員長 小 瀧 健二
総務委員長 石 井 吉重

● 6人制女子決勝トーナメント（10月26、27日）

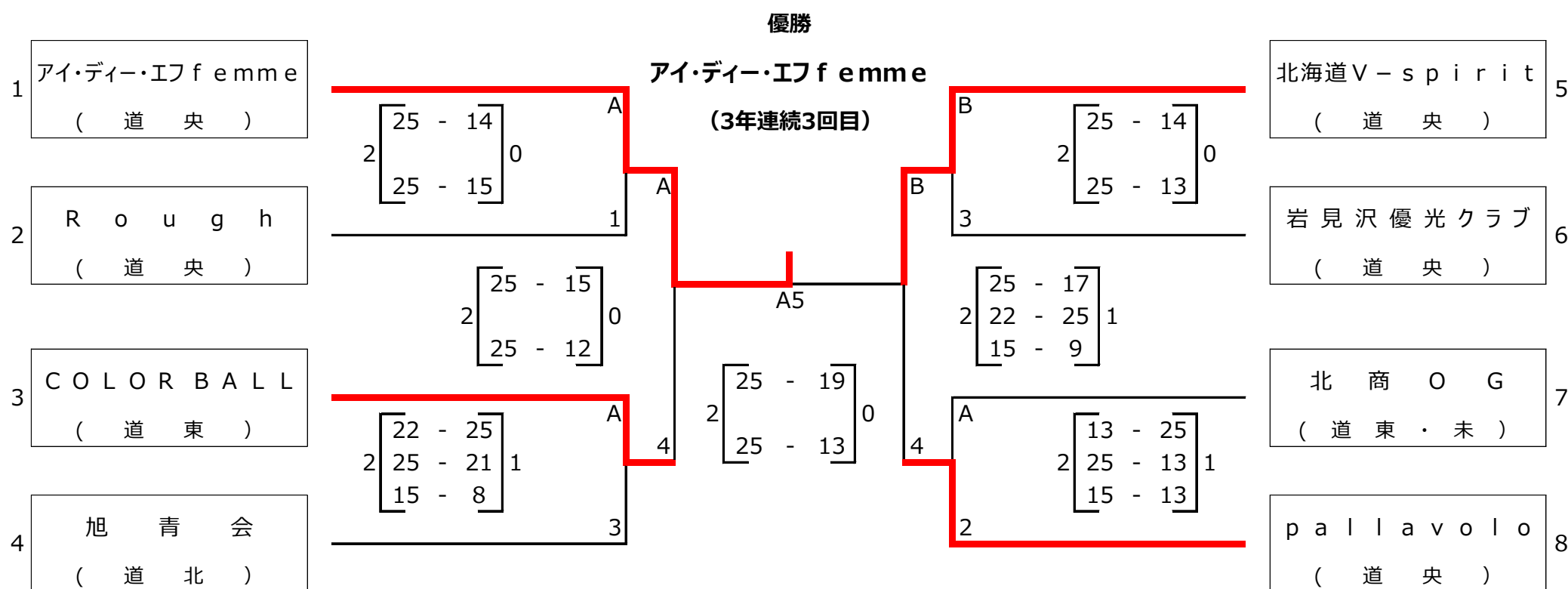

優勝：アイディーエフ femme（札幌市） 準優勝：北海道V-spirit（札幌市） 第3位：COLOR BALL（帯広市）、pallavolo（札幌市）

● 6人制男子決勝トーナメント（10月26、27日）

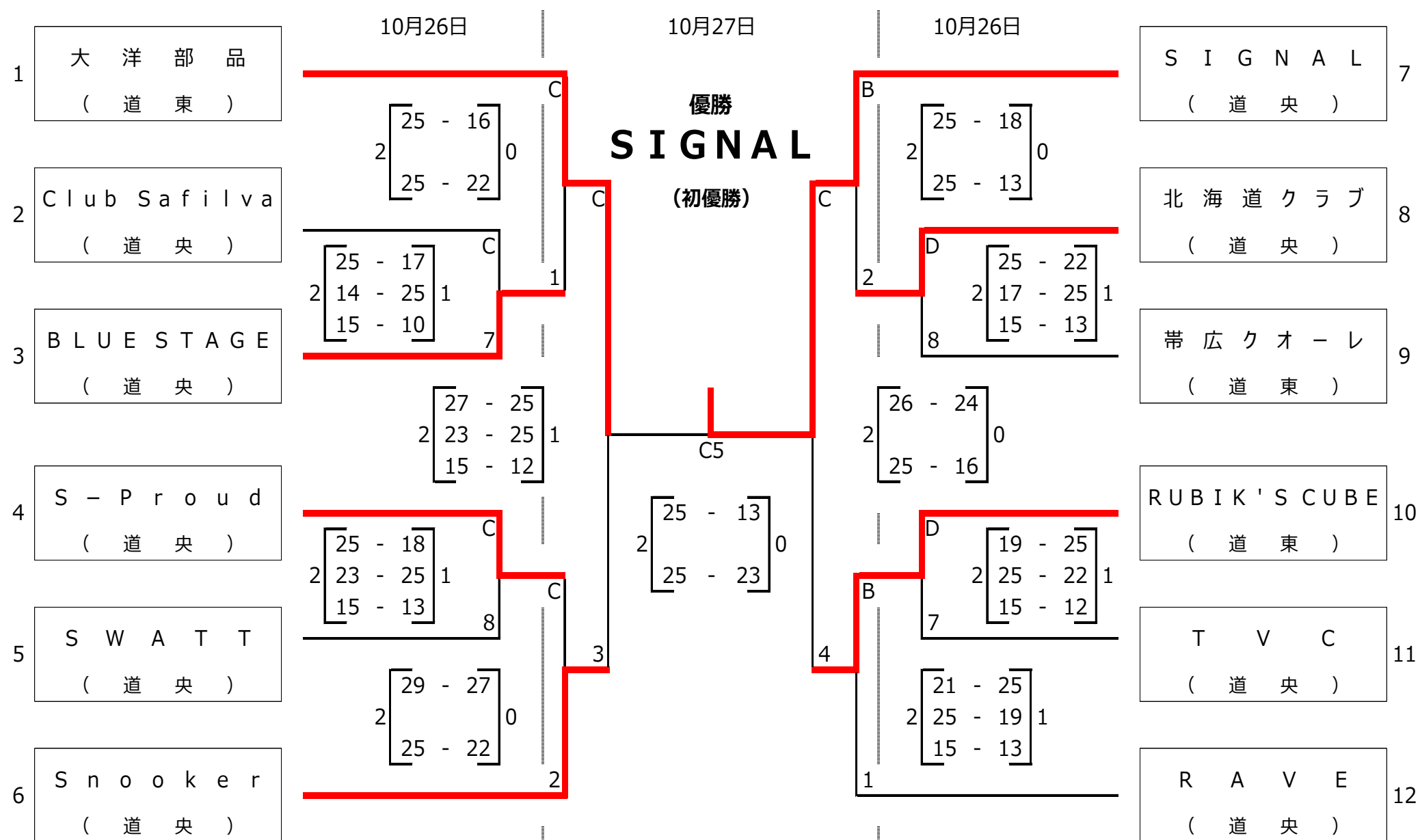

優勝：SIGNAL（札幌市） 準優勝：大洋部品（北見市） 第3位：Snooker（札幌市）、RUBIK'S CUBE（帯広市）

第3回 北海道クラブバレーボール連盟 北海道デザート杯争奪選手権大会

開催日：2019年10月26日(土)～27日(日)
会場：深川市総合体育館

大会委員長 沓 沢 幸 一
 競技委員長 瀬 古 篤 志
 審判委員長 瀨 古 隼 吉
 総務委員長 石 井 健 重

●9人制女子(10月27日)

優勝 TEAM-WORK (初優勝)

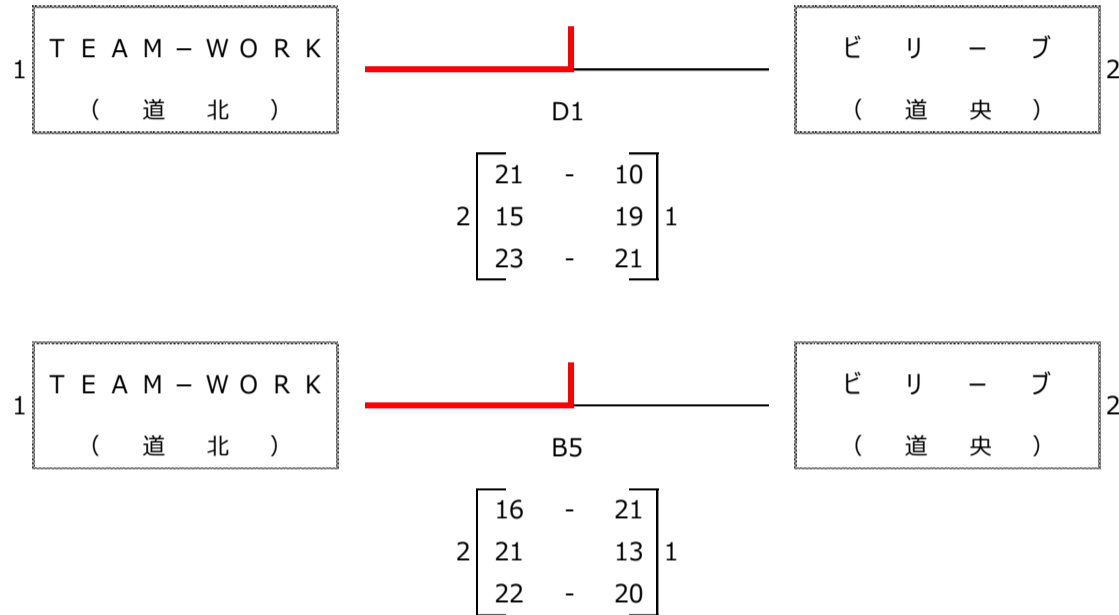

優勝：TEAM-WORK(深川市) 準優勝：BIRIBU(札幌市)

●9人制男子(10月27日)

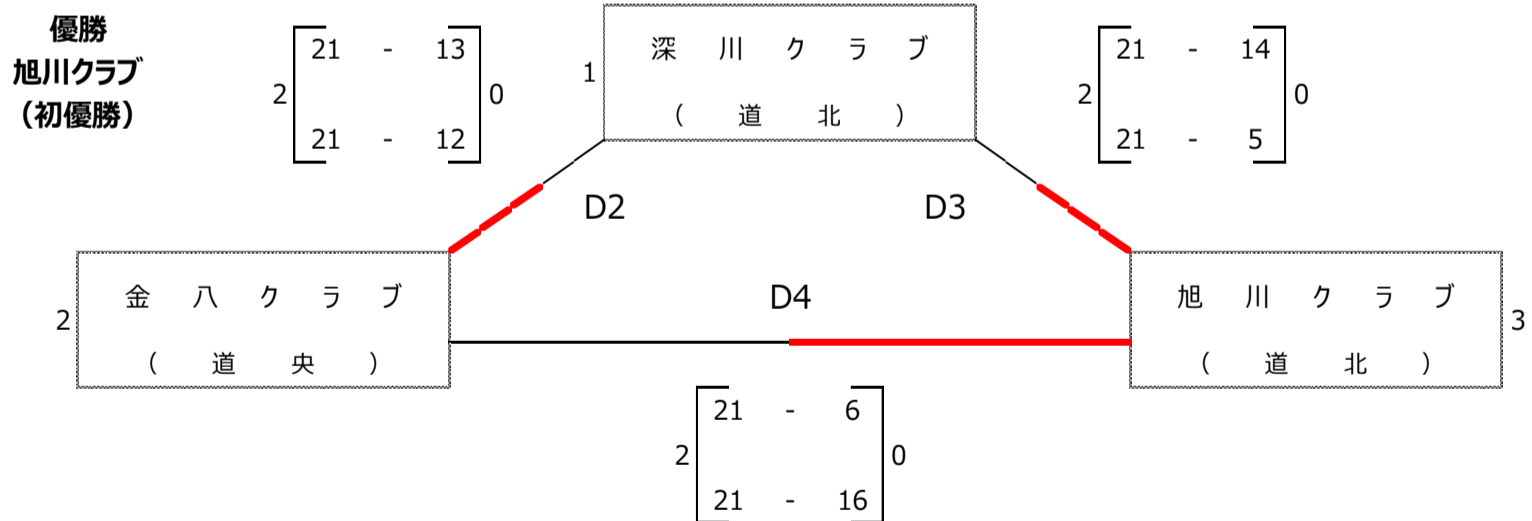

優勝：旭川クラブ(旭川市) 準優勝：金八クラブ(札幌市) 第3位：深川クラブ(深川市)